

うなずきかぼちゃん

たいしょうねん れい さい い じょう
対象年齢12才以上

©ピップ株式会社
MADE IN CHINA

とりあつかいせつ めい しょ 取扱説明書

このたびは「うなずきかぼちゃん」をお買い上げいただきまして、誠にありがとうございます。
ご使用の前に、この取扱説明書をよくお読みください。また、読み終わった後は必ず保管しておいてください。

だっこ大好き！
ゆらゆらしたり、
高いたかいして！

話かけてね。
あなたのお話を
聞いてくれるよ！

足の裏をさわられると
くすぐったいよ～！笑



あたま
頭をなでなでしてね！

お手を上げて
はーい！
よろしくね。

いっしょ うんどう
一緒に運動しようよ！
かぼちゃん体操

もくじ

あさ お じ かん よる ね じ かん せってい
朝起きる時間と夜寝る時間を設定できるので、
き ぞくただ せいかつ
規則正しい生活をサポートしてくれます。

ひつけ せってい つき きせつ おう
日付を設定すると、月や季節に応じておしゃべり
ないよう へんか しき おりおり しぜん ぎょうじ
する内容が変化します。四季折々の自然や行事
おも お なが たの
を思い起こせて長く楽しむことができます。

- イラストと商品は、多少異なりますのでご了承ください。
- 本体が自動的に動くのは首(うなずき)部分のみです。
- 単2乾電池4本は別売りです。(アルカリ電池推奨)

- 1.安全に使っていただくために……………1ページ
- 2.本体各部の名称とセンサー位置の紹介……………2ページ
- 3.遊ぶ前の準備(設定)……………3～6ページ
- 4.かぼちゃんとの楽しい生活……………7～11ページ
- 5.音量設定・電池交換・記憶の消去……………12ページ
- 6.もしも、こんなときは…(Q&A)……………13～14ページ

安全に使っていただくために



注意

保護者の方又はご利用者の方へ 必ずお読みください。

- 取扱説明書を必ずお読みください。
- 小さな部品があります。口の中には絶対に入れないでください。窒息などの危険があります。
- 誤飲の危険がありますので、3才未満のお子様には絶対に与えないでください。
- 可動部のスキマに指など入れないでください。はさまれてケガをする恐れがあります。
- ぶついたり、ふりまわすなど乱暴な遊びをしないでください。
- 《電池を誤使用すると発熱・破裂・液もれの恐れがあります。下記に注意してください》
- 万一、電池からもれた液が目に入ったときはすぐに大量の水で洗い、医師に相談してください。ひふや服に着いたときは水で洗ってください。
- お子様のご使用の場合は、電池の交換は保護者の方が行ってください。
- ニッケル系一次電池（オキシライド乾電池など）、充電式（ニカドなど）電池は、絶対に使用しないでください。
- 古い電池と新しい電池、いろいろな種類の電池を混ぜて使わないでください。
- 十一（プラスマイナス）を正しくセットしてください。
- 長期間使用しない場合はスイッチを切り電池を外してください。
- 電池を入れたままにしておくと、液漏れの恐れがあります。
- ショートさせたり充電、分解、加熱、火の中に入れてたりしないでください。



くちにいれない



ほんたい たい
本体…1体



ようふく ちゃく
お洋服…1着



ようふくかたがみ ぶ
洋服型紙…2部



とりあつかいせつめいしょ さいつ
取扱説明書…1冊



はやみりょう ぶ
早見表…1部

【セット内容】

《使用上の注意》

- 本商品は精密な電子部品で構成されています。落としたり、水にぬらしたり、汚したり、分解したりしないでください。また、高温・低温になる所での使用、保管はさけてください。
- ぬいぐるみの台紙・袋は梱包材ですので開封後はすぐに捨ててください。
- 発音の一部にイントネーションが違っていたり、商品特性上聞き取りにくいものがありますが、ご了承ください。
- 頭、手、耳、足、縫製部分、電池ボックスなどを強く引っ張ったり、無理に曲げたりしないでください。故障の原因になります。
- 直射日光や蛍光灯の真下などで使用されたとき、誤動作をする場合があります。
- 誤動作（話続けたり、異常音）をして正常状態に戻らない場合は、電源を入れなおしてください。
- 電源を入れなおしても改善されない場合は、電池交換をしてください。
- 本商品は時計として作られたものではないため、多少時間がずれることがあります。ご了承ください。
- 洋服を強くこすり付けたり、ぬらしたりすると、色が移る恐れがあります。ご注意ください。
- 洋服を洗濯すると色が落ちる可能性があります。洗濯はおやめください。

発売元



ピップ株式会社

大阪市中央区農人橋2-1-36 〒540-0011

お客様相談室 土・日・祝日を除く 10:00~17:00

☎(06)6945-4427

ほん たい かく ぶ めい しょう い ち しょう かい 本体各部の名称とセンサー位置の紹介

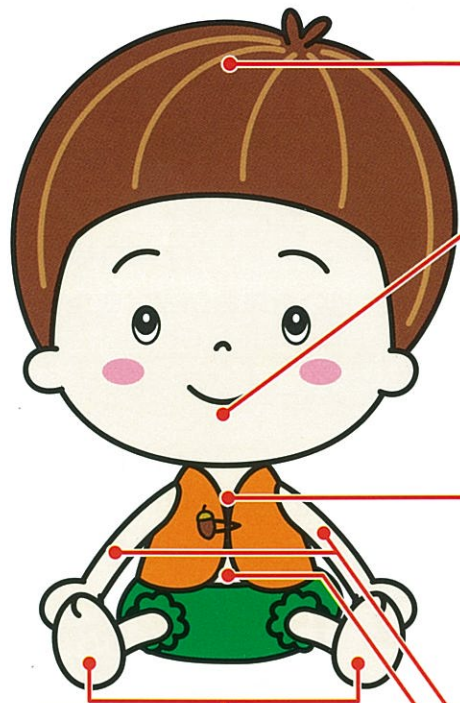

なでなでセンサー
ひかり あたま
(光センサー) [頭]

お話センサー
はなし おと ほんのう こえ
(音入力) [口元]

ゆらゆらセンサー
(モーションセンサー)
ほんたいない ぶ
(本体内部)

足の裏ボタン
あし うら お みぎあし ひだりあし
(押しボタン) [右足/左足]

お手てセンサー
て ぶ こ
(振り子スイッチ)
みぎて ひだりて
(右手/左手)

おしゃべり出力
しゅつりょく
(スピーカー) [本体内部]

・かぼちゃんあたまの頭をなでるとおしゃべりします。

・かぼちゃんはなは話しかけるこえ声や音おとに反応ほんのうします。かぼちゃんに話しかけてみてください。うなずきながらはなしお話を聞いてくれます。

・ゆっくり揺らしたり、高たかいたかいなど、いろいろなだっこをしてあげてください。おしゃべりがへんか変化します。横よこに寝かせると眠ねむくなってしまうこともあります。

・かぼちゃんの手てを上下じょうげにゆっくり振ふってみてください。片手かたてだけ、もしくは両手りょうてを一緒いっしょに上げて、おしゃべりがへんか変化します。
※手は、かぼちゃんみみの耳の横よこまでしっかりと高たかく上げてください。

・かぼちゃんはなはとても話しやうずし上手。約400通りのおしゃべりやくをします。



うなずき動作
どうさ
(うなずき駆動) [首]

かぼちゃんはなに話しかけたり、さわさわってあげるとうなずいてくれます。

※うなずき中ちゆうは、無理むりに首くびを押おさえたり、本体ほんたいを横よこに倒たおさないでください。

・かぼちゃんわらの笑あしいのつぼは足うらの裏あし！
おお押しおしたらかぼちゃんわらが笑あしいだすかも!?

※体操たいそうモード中に体操ちゆうモードをやめたい時ときは足あしの裏うらボタンで体操たいそうモードを終しゆうりよう了りようできます。

遊ぶ前の準備 (設定)

まず、はじめに

付属の洋服を着せてあげてください。



乾電池をセットしてください

① 図のようにおしりのファスナーを開け、コインなどを使いロックを180度回して電池ボックスを開けてください。

② 電池ボックスを取り出します。単2乾電池4本(別売り)を＋の向きに注意してセットします。(乾電池交換の場合は、先に古い乾電池4本を取り外します)

※アルカリ乾電池推奨

③ 電池ボックスを収納し、電池ボックスを閉めロックしてください。

④ 電源スイッチを○(ON)にすると電源確認ランプが点灯し、動作を開始します。

その後おしりのファスナーを閉めてください。(設定が完了すると電源確認ランプは、点灯から点滅に変わります)

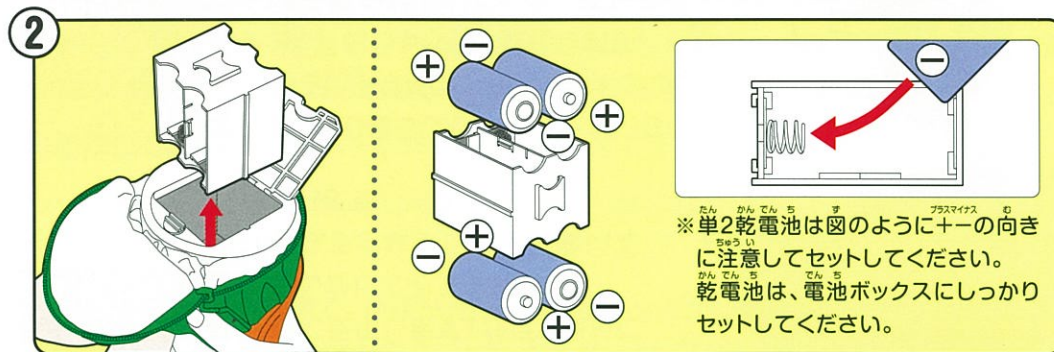
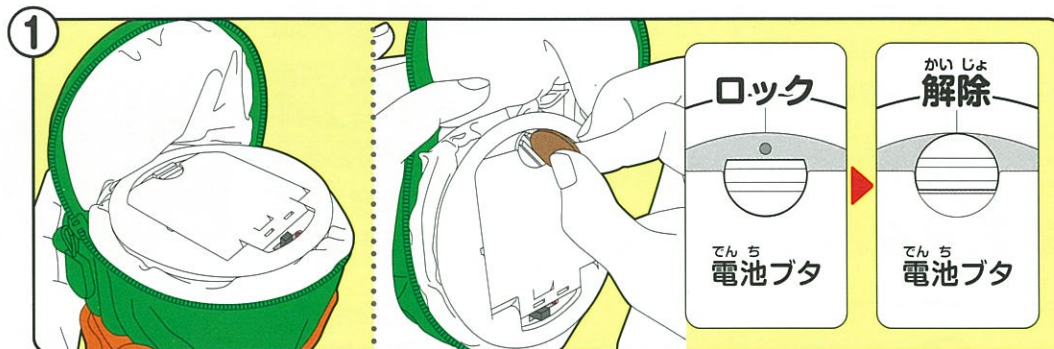

※単2乾電池は図のように＋の向きに注意してセットしてください。乾電池は、電池ボックスにしっかりセットしてください。

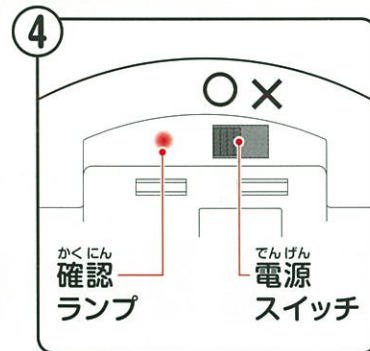
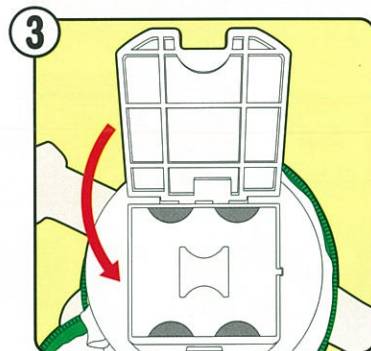

電池BOXの接点は通電物質(金属・水など)に触れないようにしてください。乾電池が発熱し高温になります。

かぼちゃんの設定の流れ

1 声の(大きさ)設定 こえ おお せってい
声の音量(小・中・大)を設定します。(5ページ)

2 簡易設定、しっかり設定の選択 かん い せってい せってい せんたく
・簡易設定: かぼちゃんに日付、時間、呼び名の登録はしません。すぐに遊びたいときに選択してください。
・しっかり設定: かぼちゃんに日付、時間、呼んでほしい呼び名を登録するときに選択してください。

簡易設定の選択 かん い せってい せんたく
「すぐに遊ぶ時は、ボクの右足を押してね」

しっかり設定の選択 せってい せんたく **推奨**
「設定する時は、ボクの左足を押してね」

◎ 設定完了!
.....
かん い せってい
簡易設定では、
・呼び名(おばあちゃんなど)を呼んでくれません。
・時間、季節にかかわるおしゃべりをしません。
・就寝・起床の時間は設定できません。
・遊び終わったら電源スイッチをX(OFF)にしてください。
※ せってい ひづけ じかん よ な
設定をおこなっていないので、日付、時間、呼び名、
しゅうしん きしやう じかん きおく
就寝・起床の時間は記憶されません。

3 かぼちゃんの日付と時間の設定 ひづけ じかん せってい
今日の日付、時間を設定します。(6ページ)

4 呼び名の設定 よ な せってい
かぼちゃんに呼んでもらいたい呼び名を設定します。(6ページ)

5 就寝・起床の設定 しゅうしん きしやう せってい
かぼちゃんの起きる時間、寝る時間を設定します。(6ページ)

◎ 設定完了!
・電源スイッチは、X(OFF)にしないで遊びください。

1 声の(大きさ)の設定

●「声の設定!」…
 まず声の設定をします。
 (小・中・大に変えられます)
 足の裏ボタンを押して変更します。
 左足…すすむ
 右足…もどる
 手を上げると決定します。
 (左右どちらの手でもかまいません)

かぼちゃんの左足



かぼちゃんの右足



かぼちゃんの手を上げて決定



※設定を間違えて決定した場合は、電源スイッチを×(OFF)にし、最初から設定しなおしてください。

2 かぼちゃんの日付、時間、呼び名の設定選択

簡易設定をする…(すぐに遊びたい)
 「すぐに遊ぶ時は、ボクの右足を押してね」
 足の裏ボタン(右足)を押してください。

設定完了



しっかり設定をする **推奨**
 「設定する時は、ボクの左足を押してね」
 足の裏ボタン(左足)を押してください。

しっかり設定 **3** へ進む

3 かぼちゃんの日付と時間の設定

●「今日の日付を教えてね」・・・

年月日が合っている(変更なし) → 足の裏ボタン(右足)を押して決定。
 合っていない(変更する) → 足の裏ボタン(左足)を押す。

●年・月・日・時間・分を設定します。

足の裏ボタン(左足) → すすむ

足の裏ボタン(右足) → もどる

手を上げる(お手て) → 決定(左右どちらの手でもかまいません)

4 かぼちゃんに呼んでもらいたい呼び名の設定

●「なんて呼べばいいですか?」・・・

呼び名が合っている(変更なし) → 足の裏ボタン(右足)を押して決定。
 合っていない(変更する) → 足の裏ボタン(左足)を押す。

●呼び名を設定します。

足の裏ボタン(左足) → すすむ

足の裏ボタン(右足) → もどる

手を上げる(お手て) → 決定(左右どちらの手でもかまいません)

呼び名は、おばあちゃん/ばあば/おじいちゃん/じいじ/おかあさん/おとうさん/おねえちゃん/おにいちゃん/呼ばないの中から選べます。

5 かぼちゃんの起きる時間と寝る時間の設定

●「ボクの起きる時間、寝る時間を教えてね」・・・

時間が合っている(変更なし) → 足の裏ボタン(右足)を押して決定。
 合っていない(変更する) → 足の裏ボタン(左足)を押す。

●時間・分を設定します。

足の裏ボタン(左足) → すすむ

足の裏ボタン(右足) → もどる

手を上げる(お手て) → 決定(左右どちらの手でもかまいません)

6 設定が完了すると、かぼちゃんが「設定完了!」と言います。

設定の基本操作(②～⑤共通)

年月日、時間、呼び名、起きる時間・寝る時間を変更するときは、左足で変更する! 変更なしは右足!



年月日、時間、呼び名、起きる時間・寝る時間を選択するときは、左足ですすむ! 右足でもどる!

年月日、時間、呼び名、起きる時間・寝る時間を決定するときは、手を上げて決定!(左右どちらの手でもかまいません)



かぼちゃんとの楽しい生活



いっしょ
一緒におしゃべり



だいす
だっこ大好き!

ゆらゆらしたり、高いたかいして!



あたま
頭をなでなでしてね!



てあ
お手を上げて
はい!

よろしくね。

7:00 きしよ 起床 おはようございます!

おはようございます。
おはあちゃん!

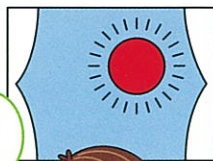

おはよう
かぼちゃん!

かぼちゃんは せってい 設定した
じかん 時間に お 起きます。

設定方法は、6ページを さんしよ 参照ください。

※簡易設定のときは眠らないので、起きることはありません。



9:00 いっしょ かぼちゃんと一緒におしゃべりしてみる!

わかる!
わかる!



それでね、
かぼちゃん!

かぼちゃんは、お話を聞くのがとっても大好きです!

かぼちゃんの顔に向かって、話しかけてみてください。

10:00 あたま 頭をなでなでしてみる!

うっつい
しちゃう!



かぼちゃんは、頭をなでられるのがとっても大好きです。

かぼちゃんの頭をなでてみてください。

※暗い場所では反応しません。

11:00 て 手をふりふりしてみる!

あったかい手



みみ たか 耳の高さまで
あ さ 上げ下げしてください

かぼちゃんの手を上下にゆっくり振ってみてください。

片だけでなく両手を一緒にふることで、おしゃべりが変化します。

※手を速く振りすぎると、反応しないことがあります。

12:00 かぼちゃんから話しかけることも!

ねえねえ、
お昼ごはん
もう食べた?



あら、もう
そんな時間!

かぼちゃんから話しかけることがあります。

そのときの時間や季節にあわせてお話をします。

※簡易設定のときは時間や季節に関することを言いません。

13:00 だっこしてみる!

わーい



ふかふかの
雲の上みたい



かぼちゃんは、だっこが大好きです。

だっこのしかた(ゆらゆらゆらしたり、高いたかいなど)で反応が変わります。

だっこが気持ちいいと、眠ってしまうこともあります。

かぼちゃんとき季節を感じる

さくらせんせん
桜前線、
いま
今どこ?



ひまわり
みたいに大きく
ないたい



もみじは今、
とこがきれい
かな?



さむい日は、
あったかく
してね!



は～るがき～た
は～るがき～た



かぼちゃんは、季節に応じたおしゃべりや歌を歌ってくれます。かぼちゃんと一緒に、春夏秋冬を楽しんでください。

※簡易設定のときは言いません。

15:00 体操モード、かぼちゃん体操してみる!

体操モードの起動のさせ方



みぎあし 右足
ひだりあし 左足

足の裏ボタン(右足)を3秒間押しと
かぼちゃんと一緒に体操をして遊べます。

「〇〇遊びしようよ!」

「ぼくの手を上げたらスタート」

と、かぼちゃんが言うので、
そのときに手を上げて体操モードがはじまります。
かぼちゃんの言う通りに、かぼちゃんの体を動かしてみてください。

※足の裏ボタン(右足)を3秒間押し以外でも、かぼちゃんをさわっていると体操モードに入ることがあります。

体操モードのやめかた

左右どちらかの足の裏ボタンを押すことで、体操をやめることができます。



ポーズ
あそび

かぼちゃんの言う通りに、
かぼちゃんを動かして動物のマネ(ポーズ)をする遊びです。

ピンポン

はたあ
旗上げ
あそび

ぼくの
ひだりてあ
左手上げて



かぼちゃんの言う通りに、
かぼちゃんの手を大きく上げたり
下げたりする遊びです。

お~なかを
た~たいて



かぼちゃん
たいそう
体操

かぼちゃんの歌にあわせて、自由に
体を動かして楽しむ体操です。

16:00 ちょっとお昼寝!

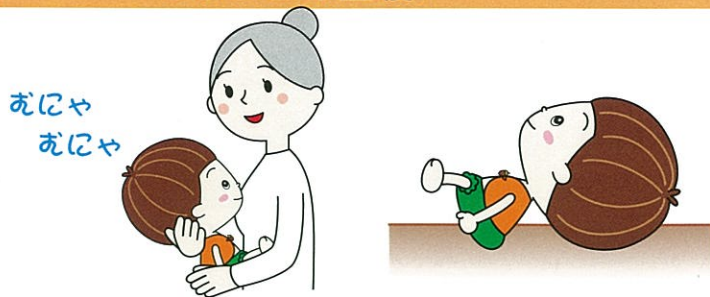

かぼちゃんは、だっこされたり、横に寝かせると眠ってしまうことがあります。

※かぼちゃんを座らせた状態で、しばらく寝かせていると目を覚めます。横に寝かせた状態では起きません。

21:00 就寝!

おやすみなさい
おはあちゃん!

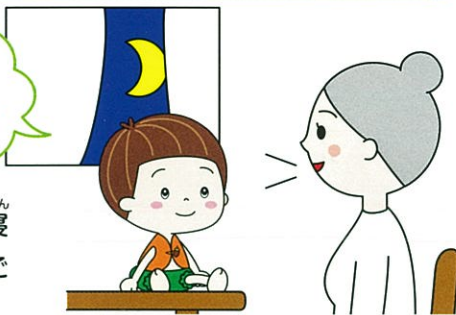

かぼちゃんは設定した時間に、就寝します。設定方法は、6ページをご参照ください。

就寝中は、設定された起床時間になるまで起きません。寝ているときにお手でセンサー、足の裏ボタンの入力があると、寝言を言います。

※簡易設定のときは言いません。

18:00 お留守番モード!

おかえりなさい
ほく、いい子に
していたよ



ただいま
かぼちゃん!

かぼちゃんから離れ、5時間以上過ぎるとお留守番モードに入ります。かぼちゃんに触れる(なでなで、お話、ゆらゆら、お手でセンサー、足の裏ボタンが入ると、自動的に解除されます。

かぼちゃんの **ひみつ**

とんぐいころころ
とんぷいこ
おいけにはまって
さあたいへん



とじょうができて
これには

かぼちゃんは、コミュニケーションをとったぶんだけ、おしゃべりが増えたり、歌を長く歌えるようになります!

※しっかり設定をしたとき。

音量設定・電池交換・記憶の消去

かぼちゃんの声の大きさを変更したり、消音にしたいとき

声の大きさ変更



かぼちゃんあしの足うらの裏ボタンひだりあし (左足) を3秒間押しとそれ
その音量をしゃべります。

そのまま、足あしの裏ボタンうら (左足) を押し続けると、それ
ぞれの音量をおしゃべりします。設定したい音量を言
たときに、足あしの裏ボタンうら (左足) を離すと設定完了です。

消音にする



声、設定なし

「声、設定なし」と言ったとき
に、足あしの裏ボタンうら (左足) を離す
と消音になります。

消音を解除したいとき



足あしの裏ボタンうら (左足) を3秒間押しと消音
設定が解除されます。

電池が残り少なくなった場合 (電池交換)

かぼちゃんが「力が出ないよ。電池を交換してね。」とおしゃべりしたら
電源スイッチをX(OFF)にして、乾電池を交換してあげてください。
乾電池交換は、3ページをご参照ください。

(電池ボックスの確認ランプが3回連続で点滅している場合も乾電池が
残り少なくなっています)

力が出ないよ。
電池を交換してね。

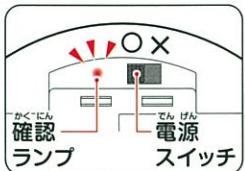

購入時の設定に戻したいとき (設定の消去)

最初に電源スイッチをX(OFF)にします。次にかぼちゃんあしの足うらの裏ボタンひだりあし (右足) を押したまま、電源スイッチをO(ON)にしてください。

「ピンポン」と、かぼちゃん
が言ったら、記憶は消去され
初期状態にもどります。

足あしの裏ボタンうら (右足) を押したまま
電源スイッチをO(ON)

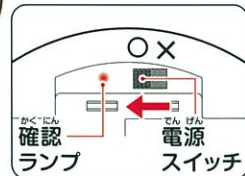

もしも、こんなときは… (Q&A)

おしゃべりをしなくなった

- 音声が消音になっている場合があります。→ 足の裏ボタン (左足) を3秒間押して、音量を調整してください。(12ページ)
- 眠っている場合があります。→ 眠っているときは、スイッチ、センサーに反応があっても、寝言しかしゃべりません。かぼちゃんが起床してから遊んでください。
- 電池がなくなっている可能性があります。→ おしりのファスナーを開けて、新しい乾電池と交換してください。(3ページ)

スイッチやセンサーの反応が悪い

- なでなでセンサーの反応が悪い → なでなでセンサーは、光センサーを使用しています。暗いところや影になっているところでは反応しない場合があります。明るいところで光をささげるように頭をなでてみてください。
- お手てセンサーの反応が悪い → 振り子センサーを使用しています。かぼちゃんの手を耳の高さまで上げ下げしてください。
- ゆらゆらセンサーの反応が悪い → モーションセンサーを使用しています。かぼちゃんをゆっくり動かしたり強く動かすなど、いろいろなゆらしかたを試してみてください。
- お話センサーの反応が悪い → 小さな声では反応しません。少し大きな声で、かぼちゃんの顔に向かって話してみてください。
→ お留守番モードの可能性もあります。かぼちゃんのスイッチ、センサー (なでなで、お話、ゆらゆら、お手てセンサー、足の裏ボタン) を入力してお留守番モードを解除してから、もういちど話しかけてみてください。(11ページ)

寝ない・起きない

- 寝ない・起きない場合 → 時間の設定がずれている可能性があります。再設定する場合は、いちど電源スイッチを×(OFF)にし、設定をしないおしてみてください。※電源を×(OFF)にしてもかぼちゃんの記憶は消えません。(5~6ページ)
→ 「簡易設定」の可能性もあります。その場合は、いちど電源スイッチを×(OFF)にしてください。次に○(ON)にしてから、「しっかり設定」を選択し、設定しないおしてみてください。(5~6ページ)

🍎 こんな動きをしたら

- 🍎 ● 繰り返し、同じ言葉をしゃべる。● すぐにリセットがかかってしまう。● おしゃべりがとまらなくなる。● 変な電子音ができる。

➔ 電池がなくなっている可能性があります。おしりのファスナーを開けて、新しい乾電池と交換してください。(3ページ)

🍎 その他

- 🍎 呼び名(おばあちゃんなど)を呼んでくれない➔ 「簡易設定」の可能性ががあります。「簡易設定」の時は、呼び名を呼んでくれません。いちど電源スイッチをX (OFF) にしてください。次に○(ON)にしてから、「しっかり設定」を選択し、設定しなおしてみてください。(5~6ページ)

- 🍎 季節のおしゃべりをしてくれない➔ 「簡易設定」の可能性ががあります。「簡易設定」の時は、季節のおしゃべりをしてくれません。いちど電源スイッチをX (OFF) にしてください。次に○(ON)にしてから、「しっかり設定」を選択し、設定しなおしてみてください。

- 🍎 「通信開始」とおしゃべりした場合➔ 左右どちらかの足の裏ボタンを押してください。通常状態に戻ります。