

財産区分コード	大分類	中分類	小分類	整理番号
GA	管渠施設	人孔	第1工区	4

相模川流域下水道台帳

流入マンホール詳細図 (図面番号 19)

幹線名 伊勢原厚木幹線

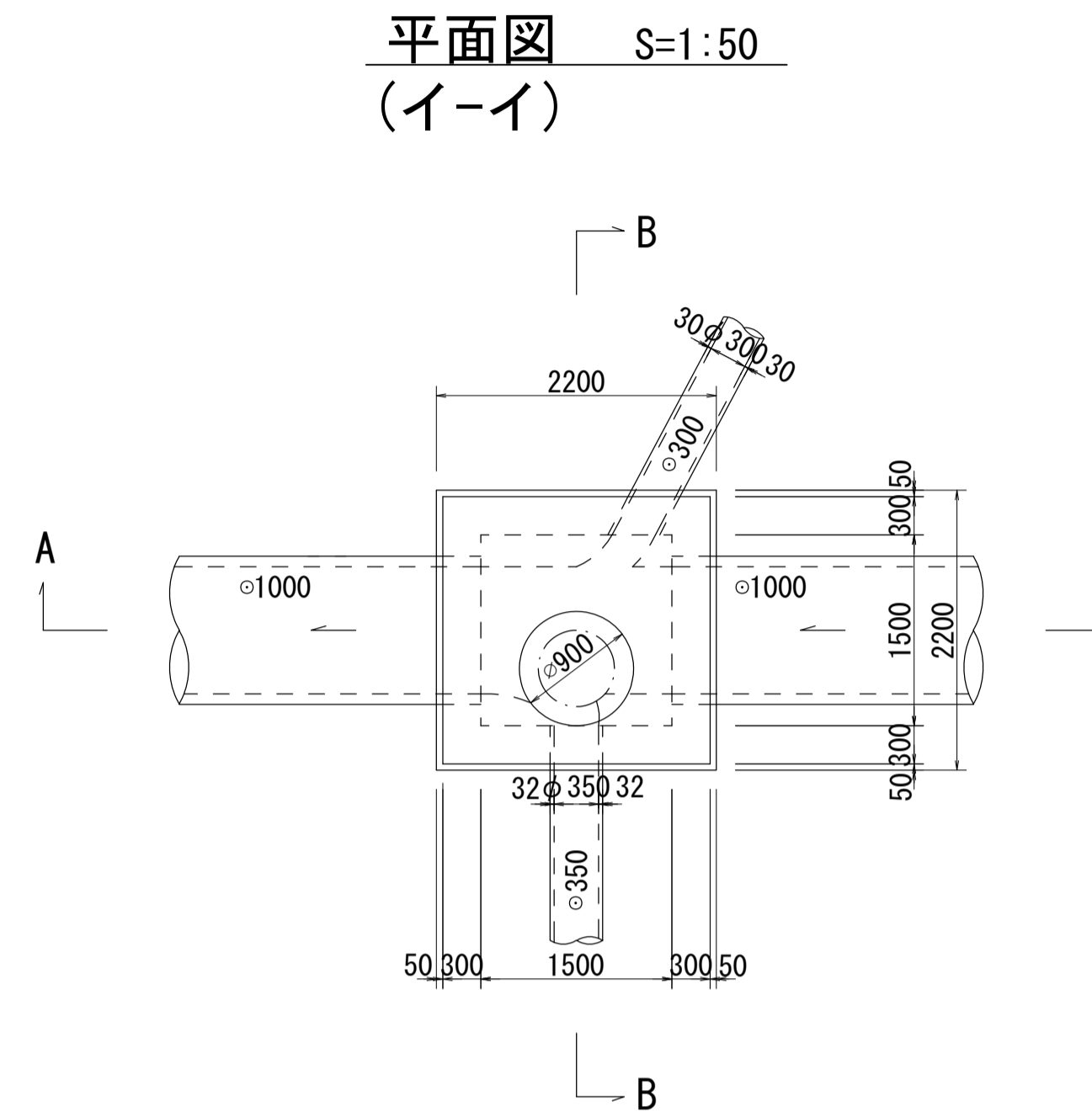
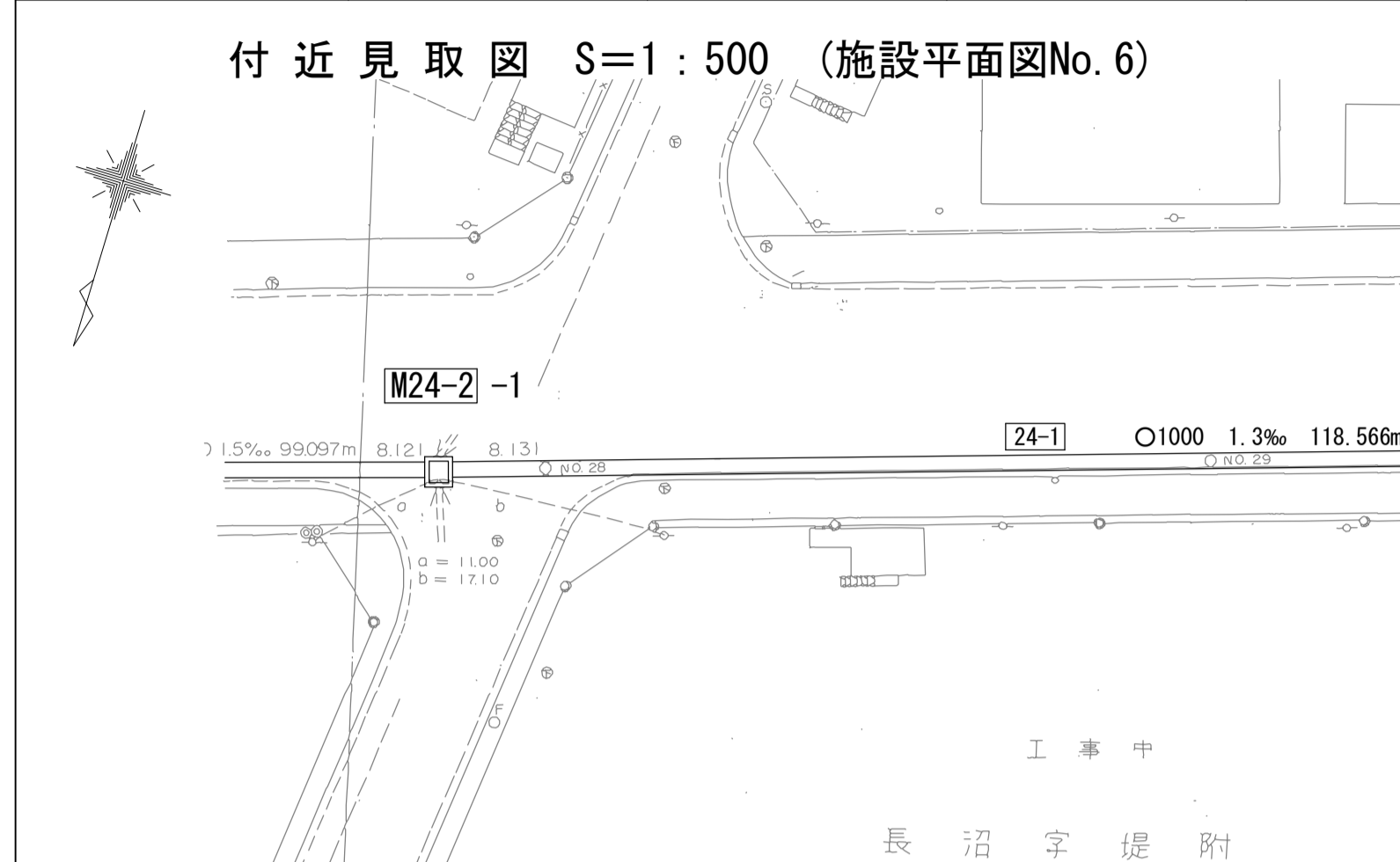

平面図 S=1:50
(口-口)

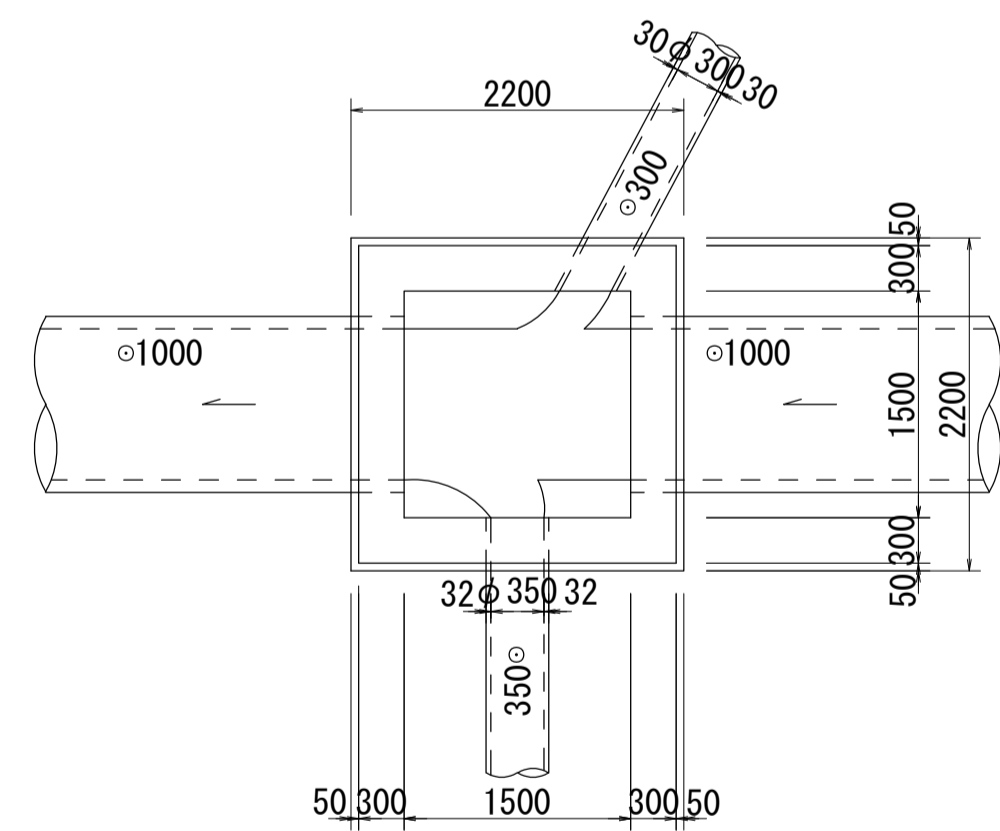

A - A 断面図 S=1:50

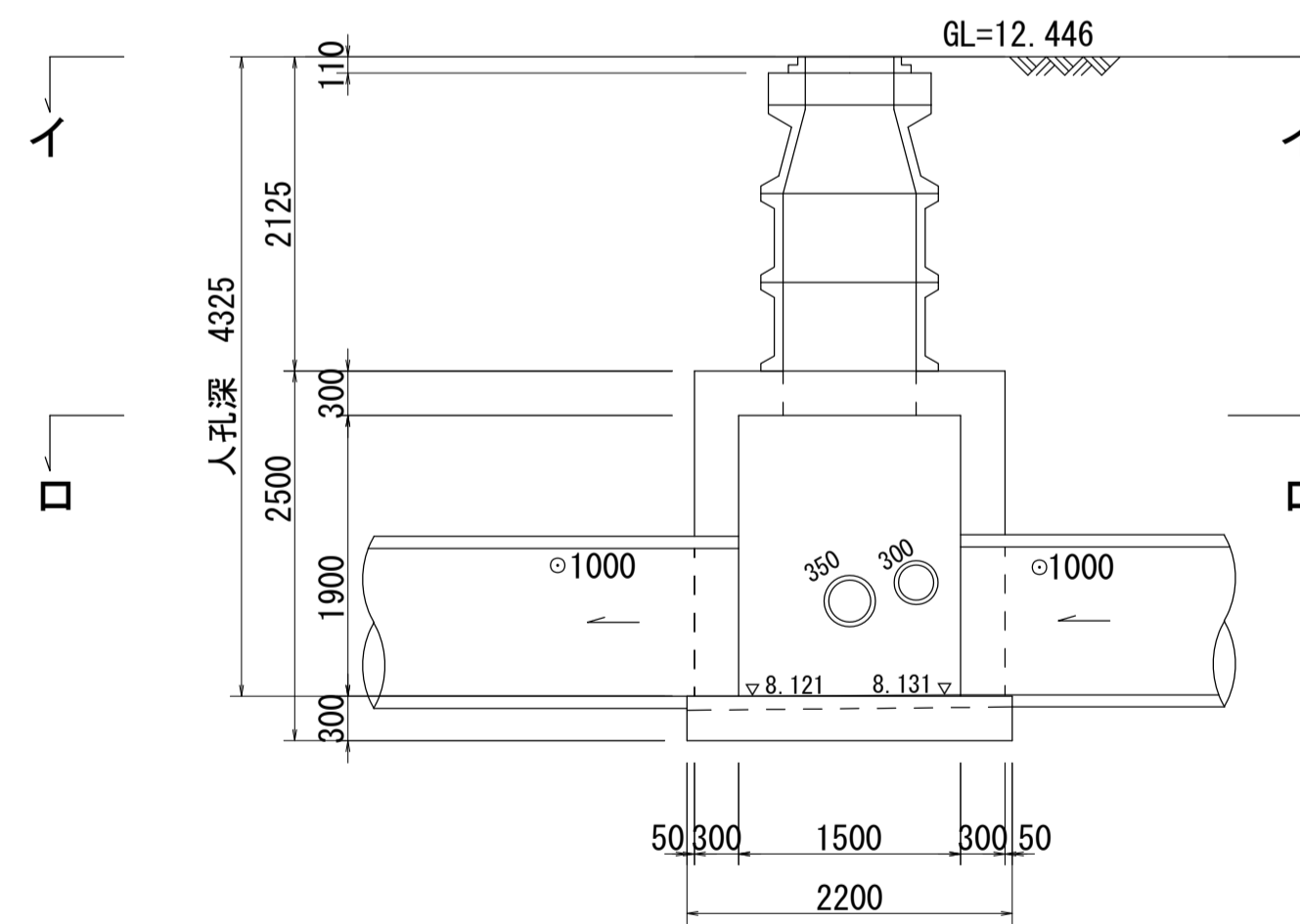

B - B 断面図 S=1:50

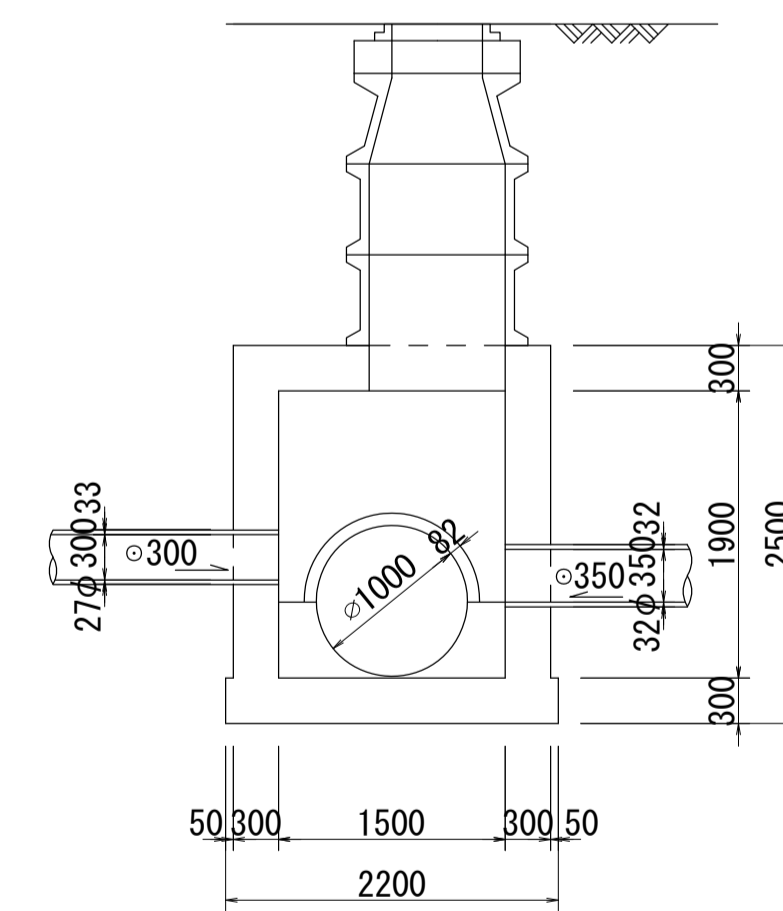

人孔番号

M
24
|
2
|
1

詳細図
作成年

昭和
53
年
3
月

調整
年

平成
2
年
3
月

ページ

34

財産区分コード	大分類	中分類	小分類	整理番号
GA	管渠施設	人孔	第1工区	4

相模川流域下水道台帳

中間マンホール詳細図 (図面番号 20)

幹線名 伊勢原厚木幹線

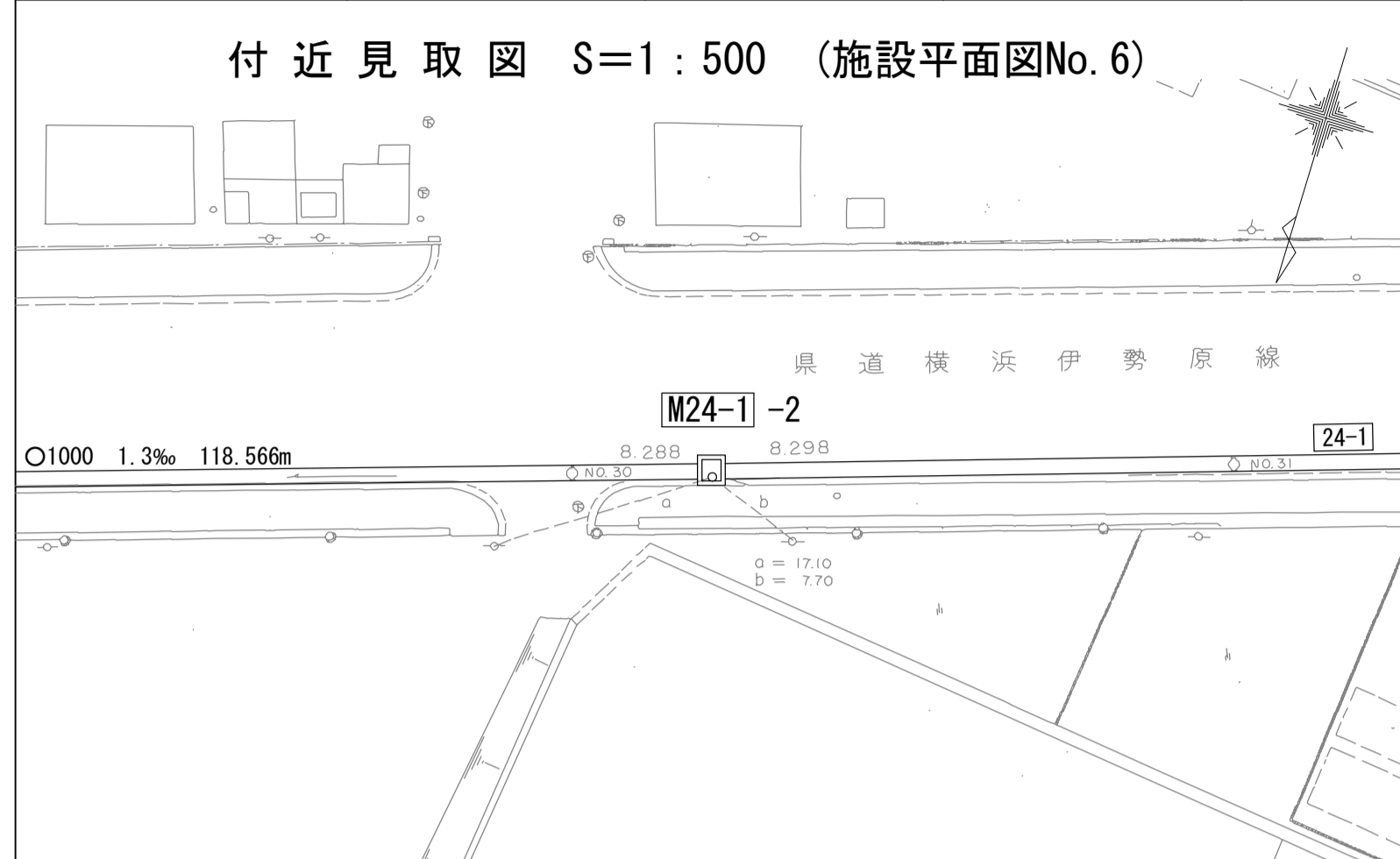

平面図 S=1:50
(イ-イ)

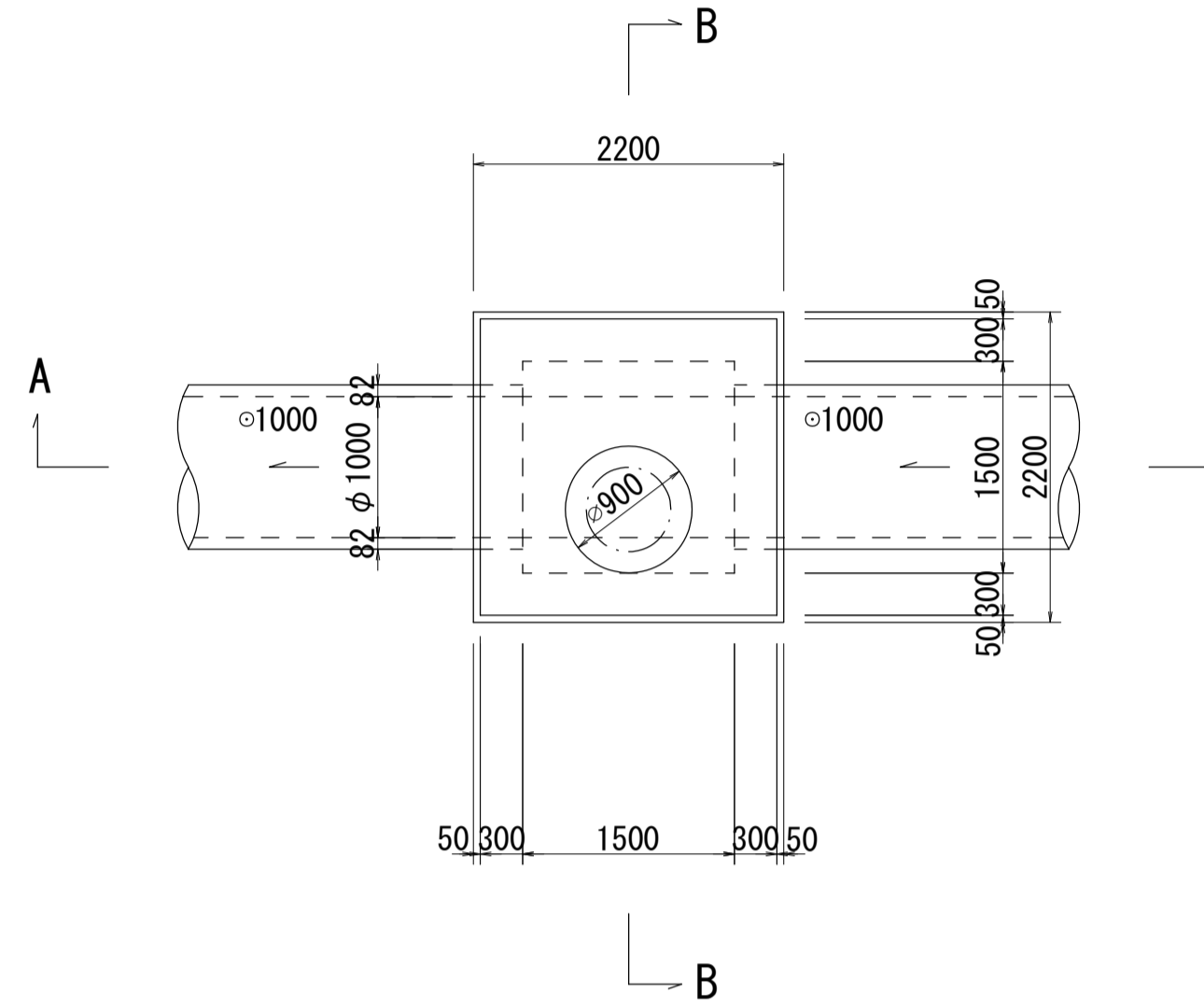

A - A 断面図 S=1:50

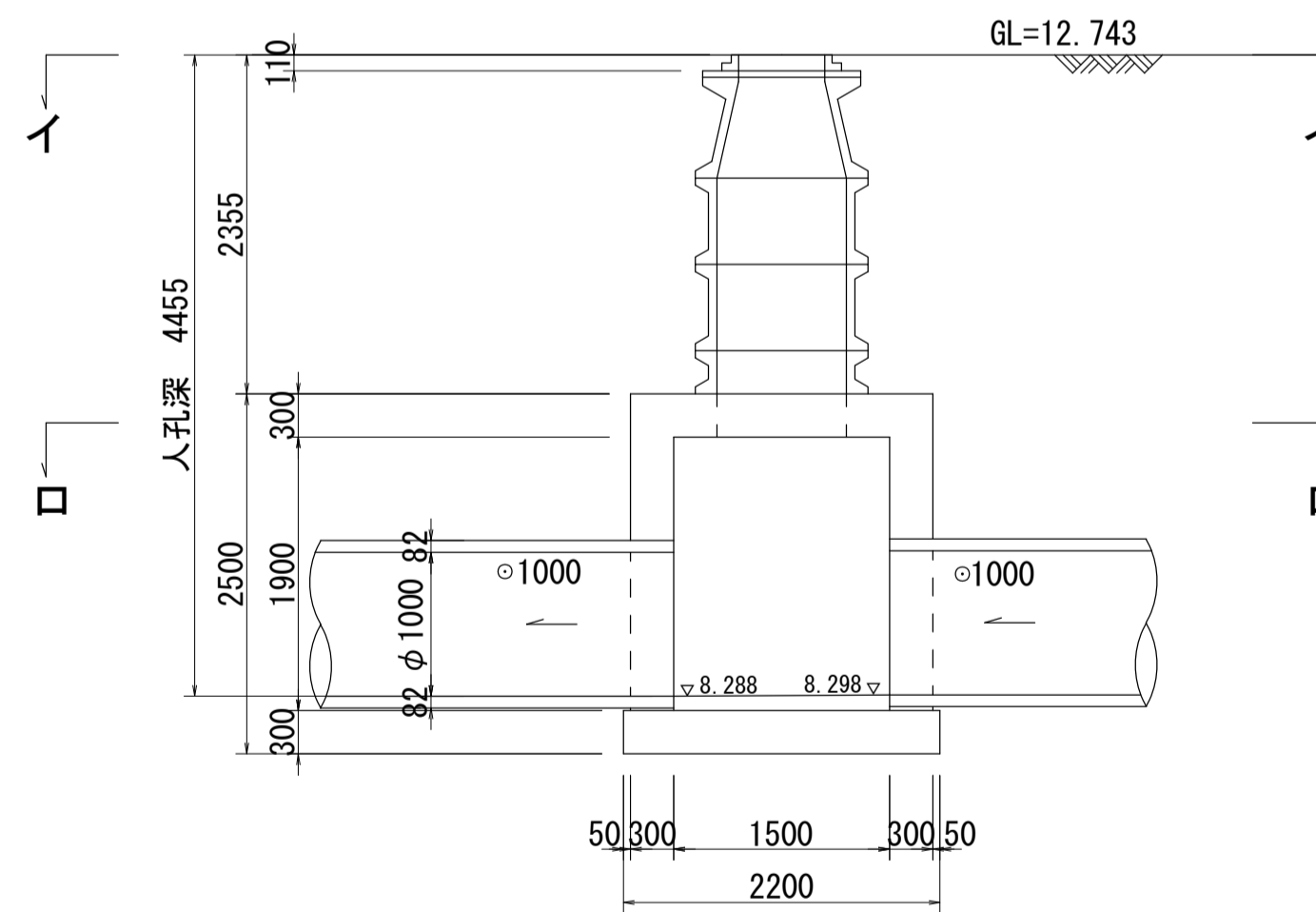

B - B 断面図 S=1:50

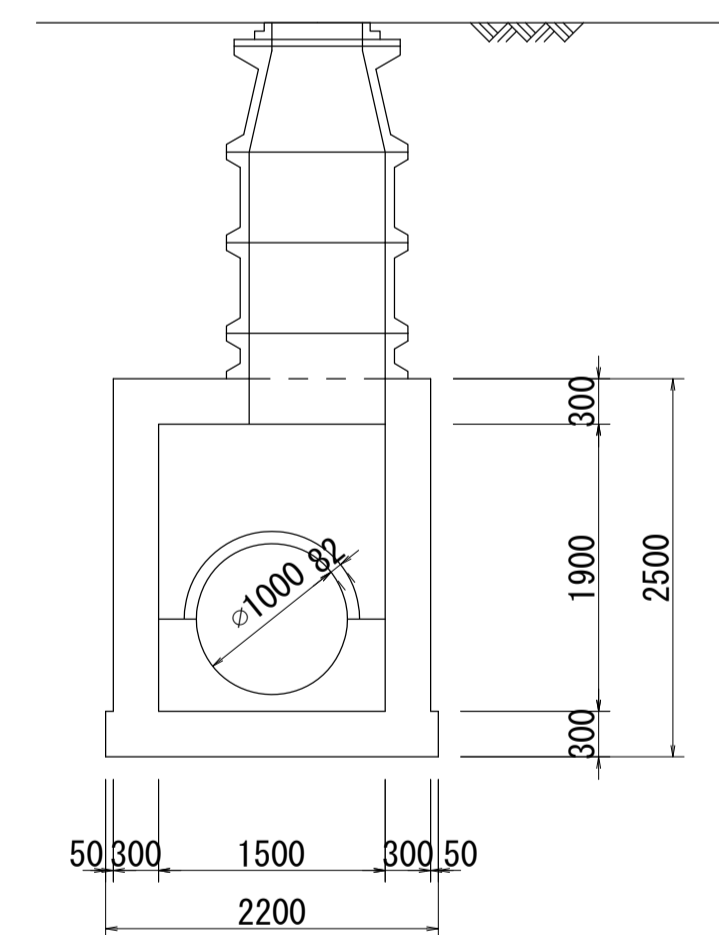

平面図 S=1:50
(口-口)

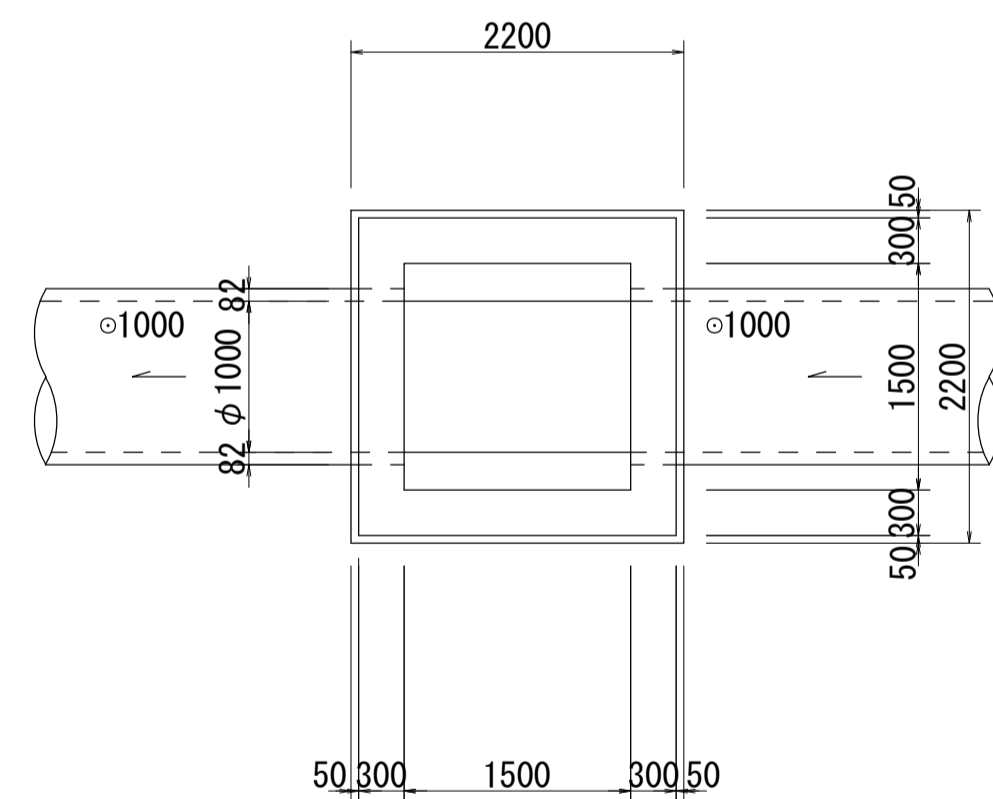

人孔番号

M
24
|
1
|
2

詳細図
作成年

昭和
53
年
3
月

調整
年

平成
2
年
3
月

ページ

35

財産区分コード	大分類	中分類	小分類	整理番号
GA	管渠施設	人孔	第1工区	4

相模川流域下水道台帳

流入マンホール詳細図 (図面番号 21)

幹線名 伊勢原厚木幹線



平面図 S=1:50
(イ-イ)

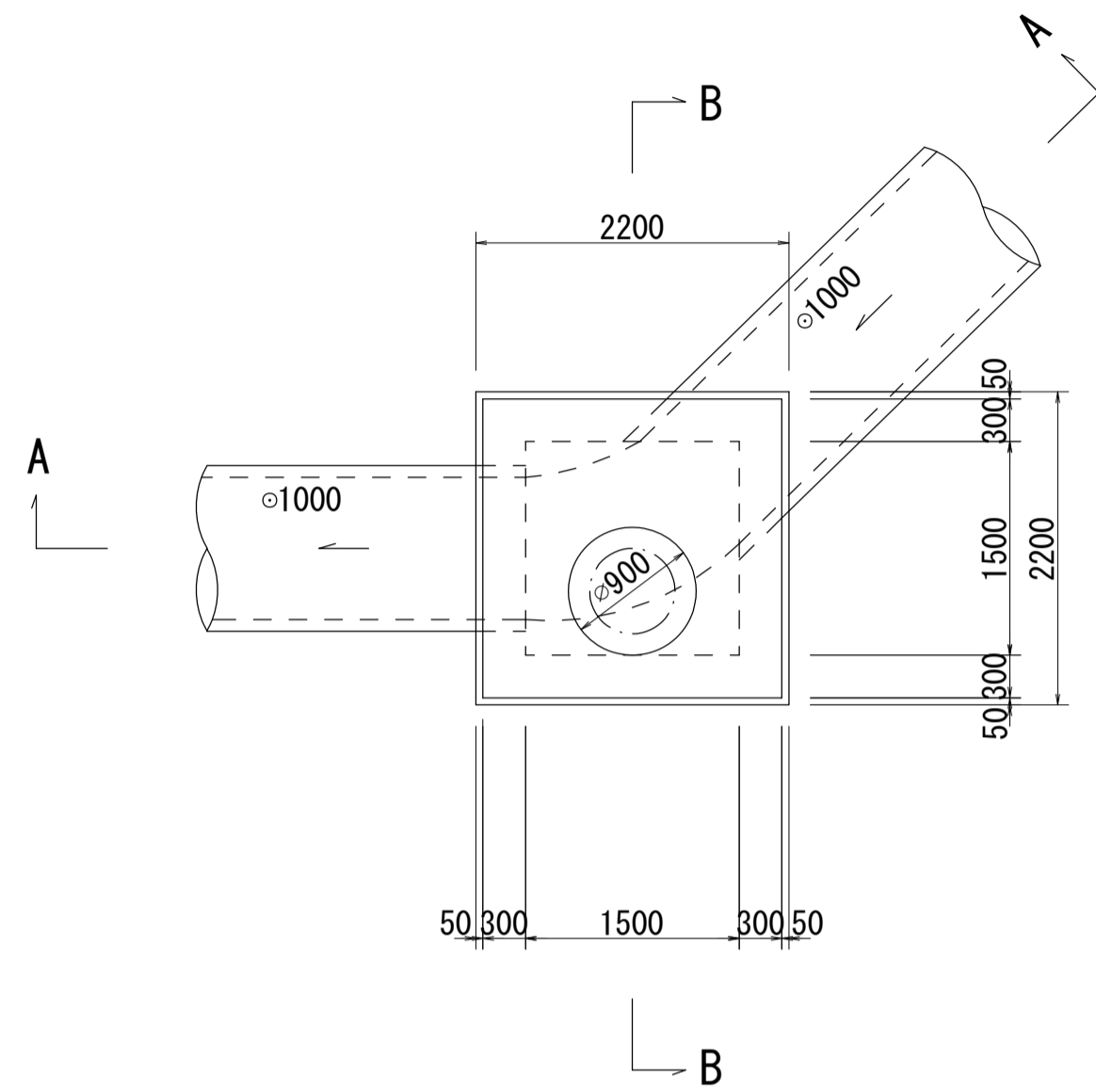

A - A 断面図 S=1:50

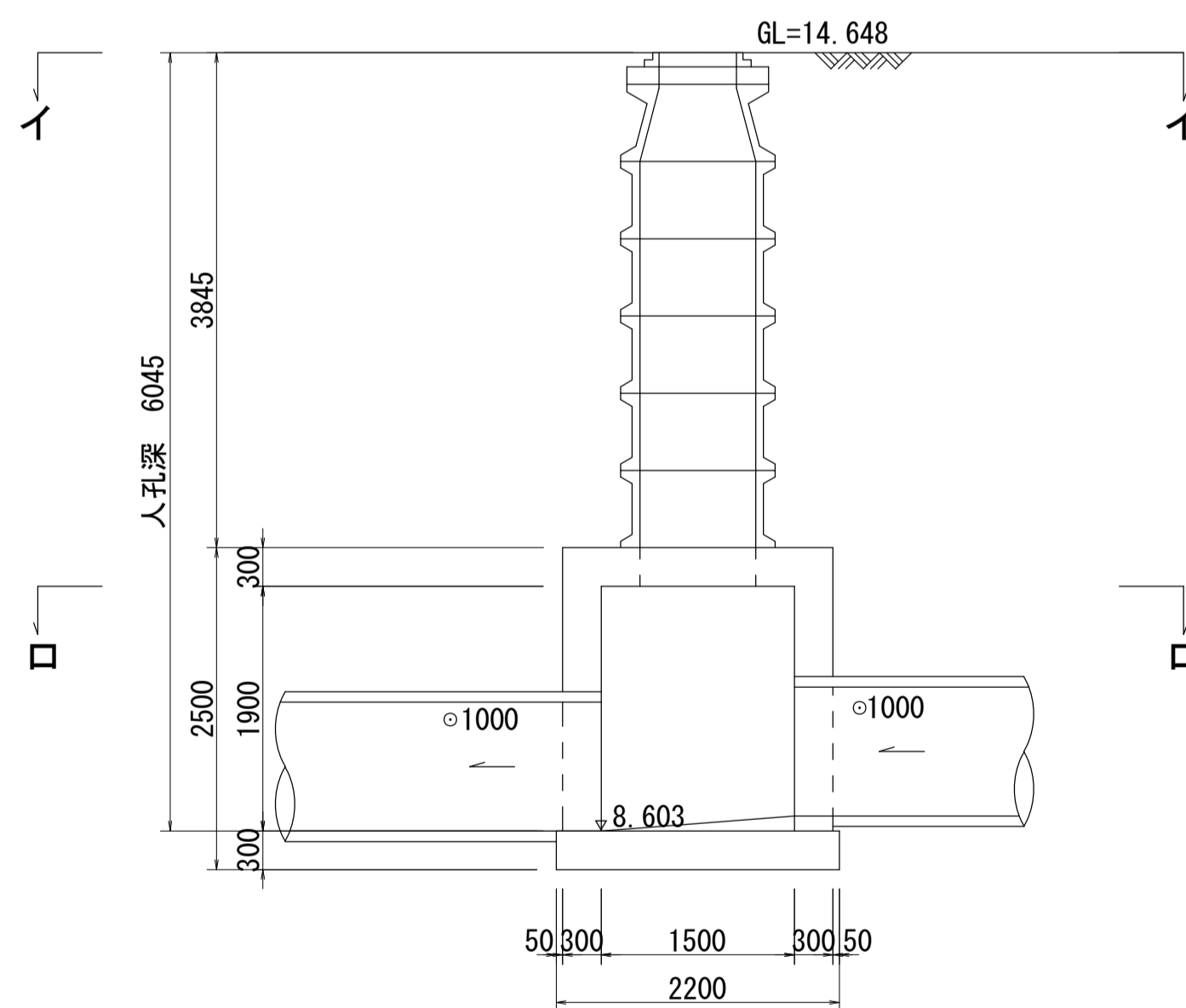

B - B 断面図 S=1:50

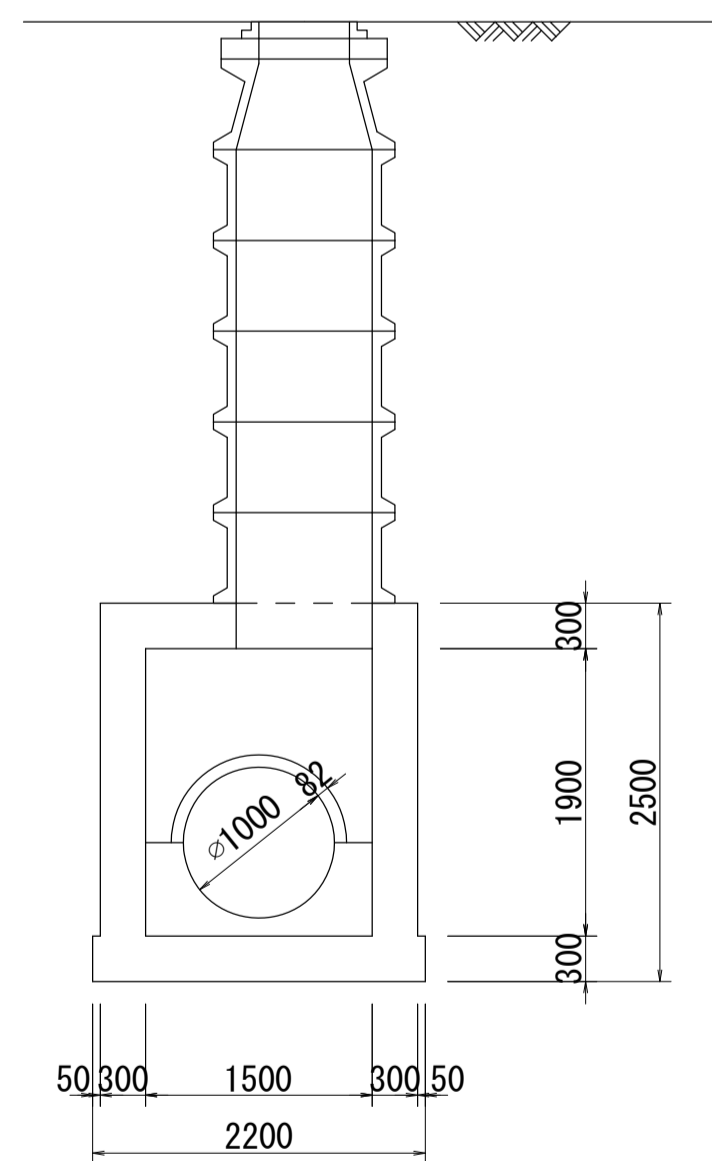

平面図 S=1:50
(口-口)

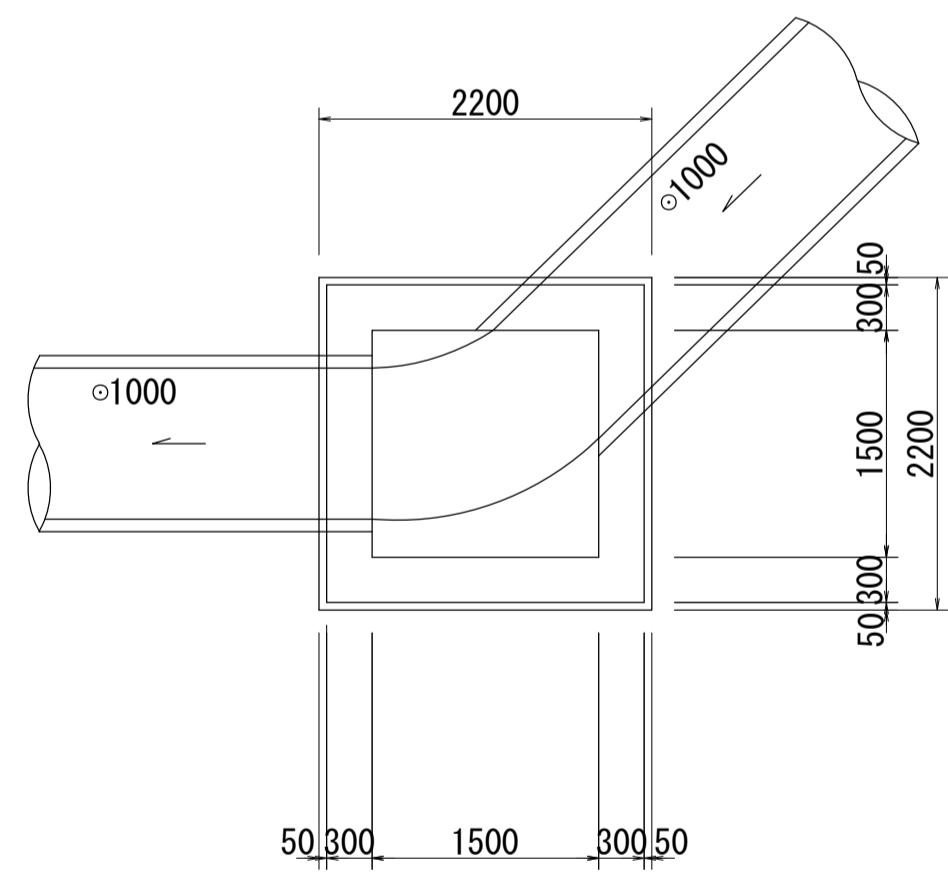

人孔番号

M
24
|
1
|
1

詳細図
作成年

昭和
53
年
3
月

調整
年

平成
2
年
3
月

ページ

36